

Sporák kombinovaný s horkovzdušnou elektrickou troubou GN 1/1 - 4x hořák

Model	Sap kód	00002052
SPT 60 GL	Skupina artiklů	Sporáky



- Typ spotřebiče: Kombinované zařízení
- Příkon zóny 1 [kW]: 3,6
- Příkon zóny 2 [kW]: 3,6
- Příkon zóny 3 [kW]: 3
- Příkon zóny 4 [kW]: 3
- Typ vnitřní části zařízení 1 (např. trouby): Elektrické
- Typ vnitřní části zařízení 2 (např. trouby): Horkovzdušná
- Stupeň krytí ovládacích prvků: IPX4
- Materiál: AISI 304 vrchní deska, AISI 430 opláštění

Sap kód	00002052	Příkon zóny 1 [kW]	3,6
Šířka netto [mm]	658	Příkon zóny 2 [kW]	3,6
Hloubka netto [mm]	609	Příkon zóny 3 [kW]	3
Výška netto [mm]	900	Příkon zóny 4 [kW]	3
Hmotnost netto [kg]	65.00	Typ vnitřní části zařízení 1 (např. trouby)	Elektrické
Příkon elektrický [kW]	3.130	Typ vnitřní části zařízení 2 (např. trouby)	Horkovzdušná
Výkon plynový [kW]	13.200	Šířka vnitřní části zařízení [mm]	548
Druh připojení plynu	Zemní plyn, propan butan	Hloubka vnitřní části zařízení [mm]	360
Počet zón	4	Výška vnitřní části zařízení [mm]	338

Sporák kombinovaný s horkovzdušnou elektrickou troubou GN 1/1 - 4x hořák

Model	Sap kód	00002052
SPT 60 GL	Skupina artiklů	Sporáky

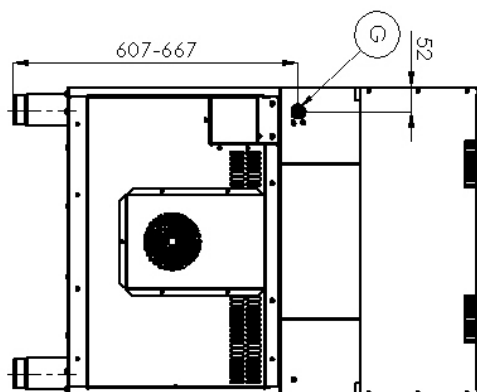
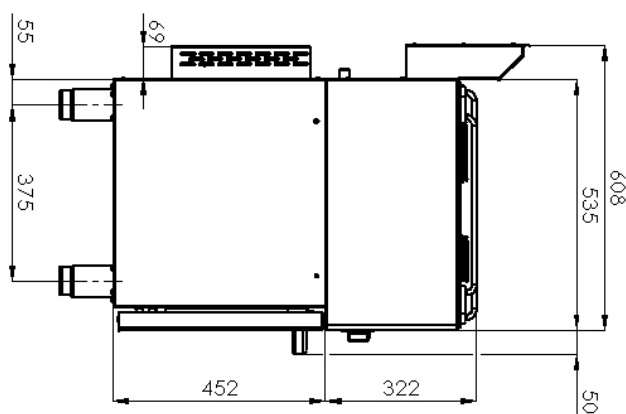
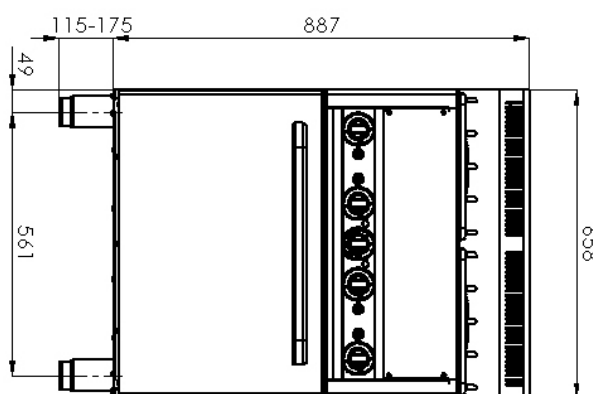

Sporák kombinovaný s horkovzdušnou elektrickou troubou GN 1/1 - 4x hořák

Model	Sap kód	00002052
SPT 60 GL	Skupina artiklů	Sporáky

1

Hygienické prolisy vrchní desky

absence ostrých rohů a hran (potenciální místa, kde by mohly ulpívat nečistoty)
plynulé přechody

- jednoduché rychlé čištění

2

Horkovzdušná trouba

horkovzdušné pečení
vysoká kapacita a variabilita
celonerezové provedení

- vhodné pro maso, ryby, zapečené těstoviny, bílé maso, sladké pečivo
- dlouhá životnost
- jednoduché čištění

3

Stupeň krytí ovládacích prvků ipx4

bezúdržbový systém
odolnost proti stříkající vodě
dlouhá životnost

- úspory na servisních zásazích
- větší bezpečnost práce pro personál

4

Celonerezové provedení

dlouhá životnost
odolnost desky z broušené oceli o síle 10 mm

- úspory na servisních zásazích
- snadné čištění a údržba zařízení

5

Bezpečnostní prvek – termočlánek

bezpečná obsluha pro personál
nedochází ke zbytečnému úniku plynu
dlouhá životnost

- úspory na servisních zásazích
- snadná a rychlejší obsluha

Sporák kombinovaný s horkovzdušnou elektrickou troubou GN 1/1 - 4x hořák

Model	Sap kód	00002052
SPT 60 GL	Skupina artiklů	Sporáky

1. Sap kód:

00002052

2. Šířka netto [mm]:

658

3. Hloubka netto [mm]:

609

4. Výška netto [mm]:

900

5. Hmotnost netto [kg]:

65.00

6. Šířka brutto [mm]:

705

7. Hloubka brutto [mm]:

725

8. Výška brutto [mm]:

1120

9. Hmotnost brutto [kg]:

72.00

10. Typ spotřebiče:

Kombinované zařízení

11. Konstruční typ zařízení:

S podstavbou

12. Příkon elektrický [kW]:

3.130

13. Výkon plynový [kW]:

13.200

14. Druh připojení plynu:

Zemní plyn, propan butan

15. Stupeň krytí ovládacích prvků:

IPX4

16. Materiál:

AISI 304 vrchní deska, AISI 430 opláštění

17. Kontrolky:

chodu a nahřátí trouby

18. Materiál vrchní desky:

AISI 304

19. Tloušťka vrchní desky [mm]:

0.80

20. Počet zón:

4

21. Příkon zóny 1 [kW]:

3,6

22. Příkon zóny 2 [kW]:

3,6

23. Příkon zóny 3 [kW]:

3

24. Příkon zóny 4 [kW]:

3

25. Počet stupňů regulace výkonu:

6

26. Pojistný termostat do x °C:

360

27. Nastavitelné nožičky:

Ano

28. Počet hořáků/ploten:

4

Sporák kombinovaný s horkovzdušnou elektrickou troubou GN 1/1 - 4x hořák

Model	Sap kód	00002052
SPT 60 GL	Skupina artiklů	Sporáky

29. Typ plynových varných zón:

Výkonné

35. Výška vnitřní části zařízení [mm]:

338

30. Typ trouby:

elektrická horkovzdušná

36. Maximální teplota vnitřní komory [°C]:

300

31. Typ vnitřní části zařízení 1 (např. trouby):

Elektrické

37. Minimální teplota vnitřní komory [°C]:

50

32. Typ vnitřní části zařízení 2 (např. trouby):

Horkovzdušná

38. Napojení na kulový ventil:

1/2

33. Šířka vnitřní části zařízení [mm]:

548

39. Průřez vodičů CU [mm²]:

0,75

34. Hloubka vnitřní části zařízení [mm]:

360